

GOLDSTAR METAL

ព័ត៌មាន

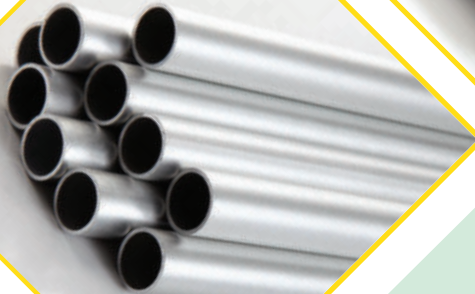
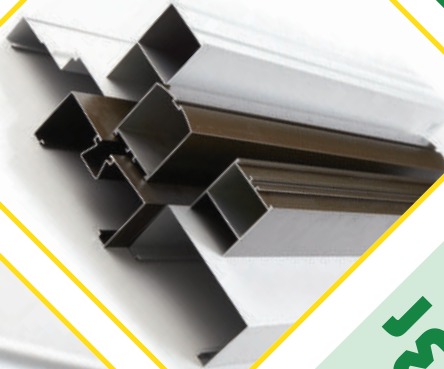

Aluminium  
Profile

គោតសព្វាស៊ី... ជួយប្រើប្រាស់ប្រសើរ

[www.goldstarmetal.com](http://www.goldstarmetal.com)



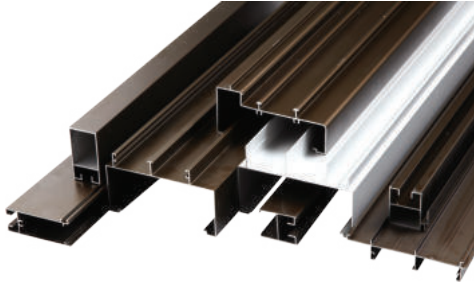

## สารบัญ

หน้า

ชุดบานเลื่อน	1
ชุดบานสวิง	7
ชุดบานกระทุ้ง	11
ชุดช่องแสง	15



กรอบมุ้งลวด	17
กล่องสี่เหลี่ยม ด้านเท่า	18
กล่องสี่เหลี่ยม ด้านไม่เท่า	19
ตัวที ( T Bar )	20
ฉาก	21

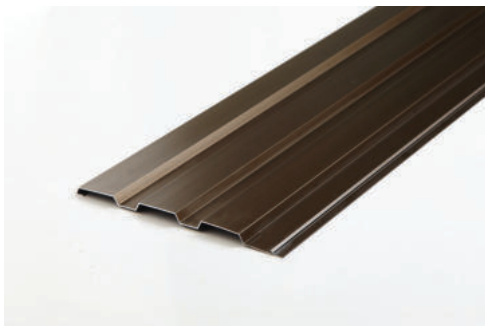



ตัวยู	22
ท่อกลม	24
ลูกฟูก	25
ตัวไอซ์	26
ตัว Z	28

# โกลด์สตาร์..ผู้ช่วยช่างตัวจริง

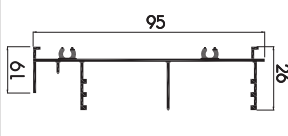
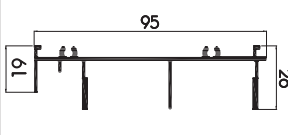
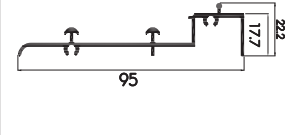
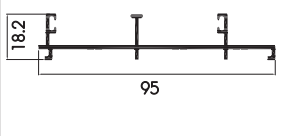
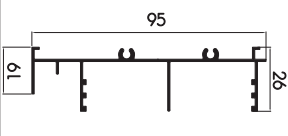
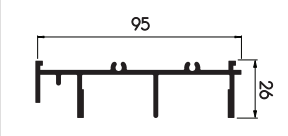
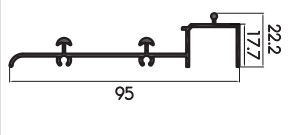
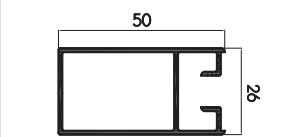
แคตตาล็อก อลูมิเนียมเส้นหน้าตัดมาตรฐาน  
สำหรับงานประตู-หน้าต่างและงานอลูมิเนียมทั่วไป

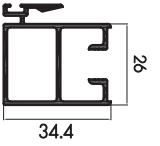
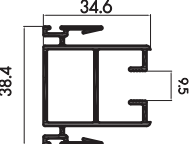
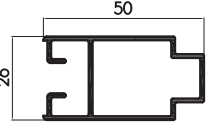
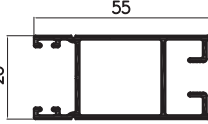
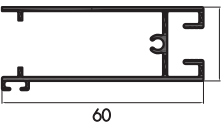
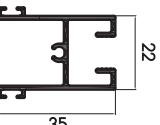
รูปร่าง	ชื่อ	แม่พิมพ์	ยาว (เมตร)	เส้น / ไม้	ความหนา (มม.)	น้ำหนัก / เส้น		
						Anodize (สีชุบ)	Powder Coat GSM (สีพ่น โกลด์สตาร์)	Powder Coat Premier (สีพ่น พรีเมียร์)
	เฟรมบน	097382 107382 117382 127382 137382 157382	6.40	6	0.9 1.0 1.1 1.2 1.3 1.5	2.20-2.40 2.50-2.80 2.70-3.00 3.00-3.40 3.60-3.90 4.80-5.20	2.50-2.70	2.80-3.00 3.00-3.20 3.30-3.60 3.90-4.20 5.00-5.50
	เฟรมบน ขาดตรง	157380	6.40	6	1.5	5.50 - 6.16		5.80 - 6.31
	เฟรมล่าง	097381 107381 117381 127381 137381 157381	6.40	6	0.9 1.0 1.1 1.2 1.3 1.5	2.20-2.40 2.50-2.80 2.70-3.00 3.00-3.40 3.70-4.15 4.20-4.60	2.40-2.60	2.80-3.00 3.00-3.20 3.30-3.60 3.80-4.00 4.50-4.80
	เฟรมข้าง	097383 107383 117383 127383 137383 157383	6.40	6	0.9 1.0 1.1 1.2 1.3 1.5	1.80-2.00 2.10-2.41 2.50-2.81 2.85-3.21 3.50-4.00 4.05-4.50	2.10-2.31	2.40-2.61 2.80-3.00 3.10-3.40 3.60-4.11 4.30-4.71
	เฟรมบน	097011 107011 117011 127011 137011 157011	6.40	6	0.9 1.0 1.1 1.2 1.3 1.5	2.20-2.41 2.50-2.81 - 3.00-3.41 3.60-3.91 4.80-5.21	2.50-2.71	2.80-3.00 3.00-3.21 3.30-3.61 3.90-4.21 5.00-5.51
	เฟรมบน ขาดตรง	157000	6.40	6	1.5	5.51-6.16		5.81-6.31
	เฟรมล่าง	097010 107010 117010 127010 137010 157010	6.40	6	0.9 1.0 1.1 1.2 1.3 1.5	2.21-2.41 2.51-2.81 - 3.01-3.41 3.71-4.16 4.21-4.61	2.41-2.61	2.81-3.01 3.01-3.21 3.31-3.61 3.81-4.01 4.51-4.81
	เสากุญแจ	091504 101504 111504 121504 131504 151504	6.40	6	0.9 1.0 1.1 1.2 1.3 1.5	2.20- 2.42 2.50-2.85 - 3.00-3.45 3.45-3.97 4.00-4.57	2.40-2.62	2.70-2.92 3.00-3.22 3.20-3.52 3.60-4.00 4.20-4.60

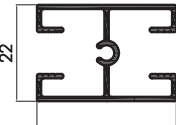
รูปร่าง	ชื่อ	แม่พิมพ์	ยาว (เมตร)	เส้น / มัด	ความหนา (มม.)	น้ำหนัก / เส้น		
						Anodize (สีชุบ)	Powder Coat GSM (สีพ่น โกลด์สตาร์)	Powder Coat Premier (สีพ่น พรีเมียร์)
	เสาเกี้ยว	091503 101503 111503 121503 131503 151503	6.40	6	0.9 1.0 1.1 1.2 1.3 1.5	2.20-2.41 2.51-2.81 3.00-3.41 3.45-3.91 0.75-0.80 3.95-4.51	2.40-2.61	2.70-2.91 3.00-3.21 3.20-3.51 3.60-4.00 0.75-0.80 4.10-4.51
	เสาเกี้ยว สองทาง	121519	6.40	6	1.2	3.80-4.61		4.20-5.01
	เสาทุญแจ ร่องตัวผู้	121520	6.40	6	1.2	3.30-4.06		3.70-4.21
	เสาทุญแจ ร่องตัวเมีย	121521	6.40	6	1.2	3.80-4.66		4.20-4.81
	ขวากลางบานเลื่อน	091508 101508 111508 121508 131508 151508	6.40	6	0.9 1.0 1.1 1.2 1.3 1.5	2.20-2.42 2.50-2.87 - 3.00-3.47 3.60-4.17 4.20-4.87	2.40-2.62	2.80-3.00 3.00-3.22 3.30-3.60 3.80-4.22 4.50-5.00
	ขวางบนบานเลื่อน	091501 101501 111501 121501 131501 151501	6.40	6	0.9 1.0 1.1 1.2 1.3 1.5	1.60-1.81 1.90-2.11 2.30-2.61 2.65-3.00 3.05-3.41	2.00-2.20	2.10-2.31 2.31-2.50 2.50-2.71 2.80-3.11 3.20-3.51
	เสาข้างตาย	081502 101502 111502 121502 151502	6.40	6	0.8 1.0 1.1 1.2 1.5	1.60-1.81 1.90-2.31 - 2.30-2.66 2.80-3.36		1.80-2.00 2.10-2.31 2.30-2.50 2.50-2.71 3.20-3.41
	ตอกกลางกระจก	087018 127018	6.40	6	0.8 1.2	1.50-1.96 2.30-2.66		1.70-2.00 2.40-2.71

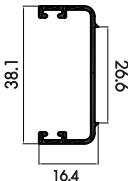
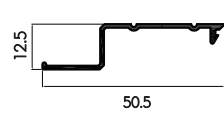
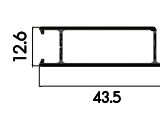
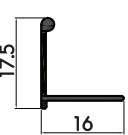
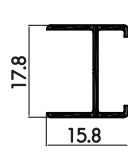
รูปร่าง	ชื่อ	แม่พิมพ์	ยาว (เมตร)	เส้น / ไม้	ความหนา (มม.)	น้ำหนัก / เส้น		
						Anodize (สีชุบ)	Powder Coat GSM (สีพ่น โกลด์สตาร์)	Powder Coat Premier (สีพ่น พรีเมียร์)
	ชนกลางบานเลื่อน	081513 121513	6.40	สีชุบ 16 สีพ่น 10	0.8 1.2	0.90-1.21 1.40-1.71		1.10-1.31 1.60-1.81
	ตบรวรณีบานเลื่อน	081509 121509	6.40	10	0.8 1.2	0.80-1.01 1.20-1.51	0.85-1.21	1.30-1.61
	กรอบมุ้งบานเลื่อน	081210 101210 121210	6.10	10	0.8 1.0 1.2	1.20-1.41 1.50-1.81 1.85-2.11		1.30-1.51 1.60-1.81 1.90-2.11
	ฉากกันตก	108963	6.00	20	1.0	0.48-0.65		0.55-0.65
	ชนกลางมุ้ง	081514	6.40	20	0.8	0.70-0.90		0.80-1.00

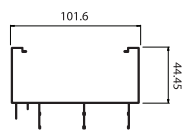
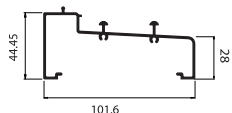
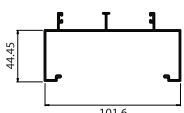
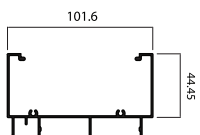
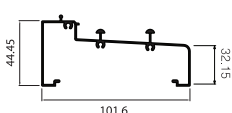
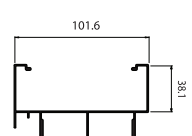
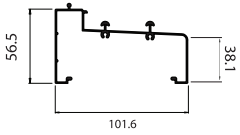
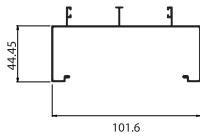
รูปร่าง	ชื่อ	แม่พิมพ์	ยาว (เมตร)	เส้น / ไม้	ความหนา (มม.)	น้ำหนัก / เส้น		
						Anodize (สีชุบ)	Powder Coat GSM (สีพ่น โกลด์สตาร์)	Powder Coat Premier (สีพ่น พรีเมียร์)
	เฟรมบนติดกล่อง 1 3/4	109873 129873 159873	6.40	2	1.0 1.2 1.5	4.40-5.31 5.80-6.56 7.50-8.26		4.70-5.31 6.10-6.61 7.80-8.31
	เฟรมล่างติดกล่อง 1 3/4	109144 129144 159144	6.40	2	1.0 1.2 1.5	4.40-5.26 5.50-6.26 6.80-7.55		4.70-5.32 5.80-6.32 7.00-7.57
	เฟรมข้างติดกล่อง 1 3/4	109872 129872 159872	6.40	2	1.0 1.2 1.5	4.40-5.26 5.30-6.00 6.50-7.26		4.70-5.31 5.80-6.30 6.80-7.26
	เฟรมบนติดกล่อง 1 3/4	107388 127388 157388	6.20	2	1.0 1.2 1.5	4.85-5.58 6.40-7.44 8.00-9.14		5.20-6.01 6.85-7.85 8.45-9.55
	เฟรมล่างติดกล่อง 1 3/4	107419 127419 157419	6.20	2	1.0 1.2 1.5	4.80-5.53 5.57-6.56 7.00-7.80		5.10-5.89 5.95-6.91 7.20-7.81
	เฟรมบนติดกล่อง 1 1/2	109696 129696	6.40	2	1.0 1.2	4.20-5.00 5.30-6.05		4.40-5.20 5.60-6.30
	เฟรมล่างติดกล่อง 1 1/2	109794 129794	6.40	2	1.0 1.2	4.30-5.00 5.00-5.70		4.50-5.10 5.20-5.80
	เฟรมข้างติดกล่อง 1 1/2	109795 129795	6.40	2	1.0 1.2	3.80-4.60 4.60-5.25		4.00-4.70 4.80-5.30



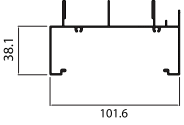
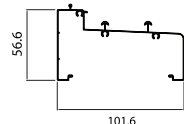
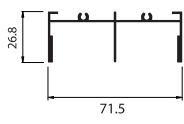
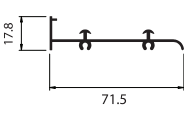
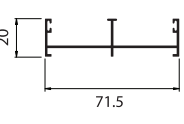
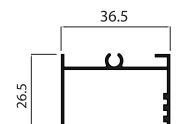
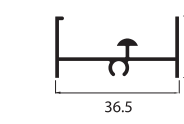

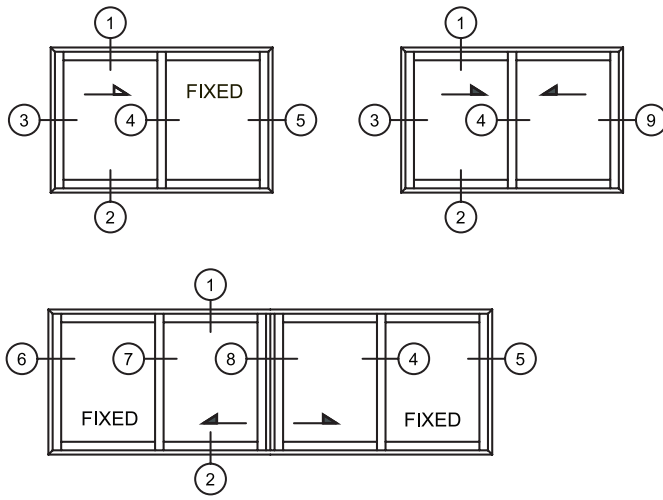

รูปร่าง	ชื่อ	แม่พิมพ์	ยาว (เมตร)	เส้น / มัด	ความหนา (มม.)	น้ำหนัก / เส้น		
						Anodize (สีซุบ)	Powder Coat GSM (สีฟัน โกลด์สตาร์)	Powder Coat Premier (สีฟัน พรีเมียร์)
	เฟรมบนติดกล่อง 1 1/2	107387 127387	6.20	2	1.0 1.2	4.75-5.42 5.78-6.70		5.15-5.80 6.15-7.10
	เฟรมล่างติดกล่อง 1 1/2	107420 127420	6.20	2	1.0 1.2	4.65-5.32 5.58-6.30		5.06-5.73 5.91-6.71
	เฟรมบนขาดตรง 3"	108765 128765	6.40 6.40	6 6	1.0 1.2	2.90-3.36 3.40-3.81		3.10-3.41 3.80-4.01
	เฟรมล่าง 3"	108764 128764	6.40 6.40	6 6	1.0 1.2	2.20-2.60 2.70-2.90		2.40-2.70 2.80-3.20
	เฟรมข้าง 3"	108763 128763	6.40 6.40	6 6	1.0 1.2	2.18-2.60 2.70-2.90		2.40-2.70 2.80-3.20
	เสริมเฟรมบน	G-098463	6.40	6	0.9	1.70-2.00		1.80-2.20
	เสริมเฟรมล่าง	G-098464	6.40	6	0.9	1.40-1.60		1.50-1.80

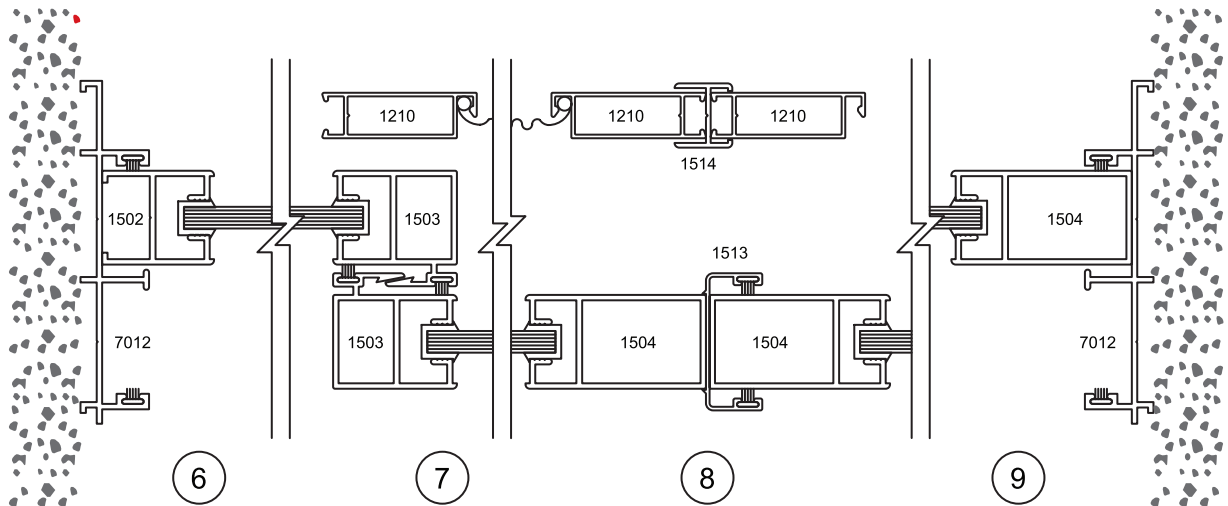
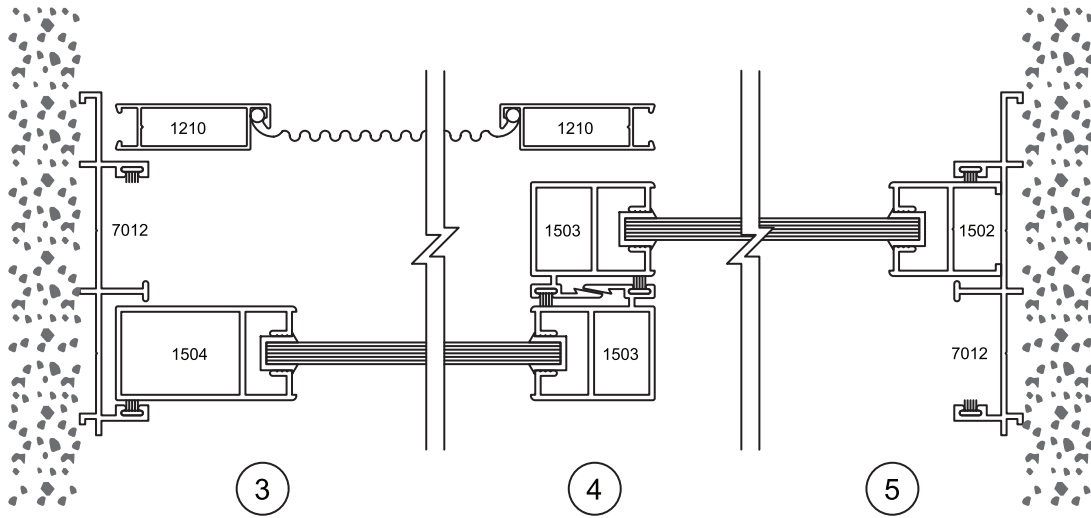
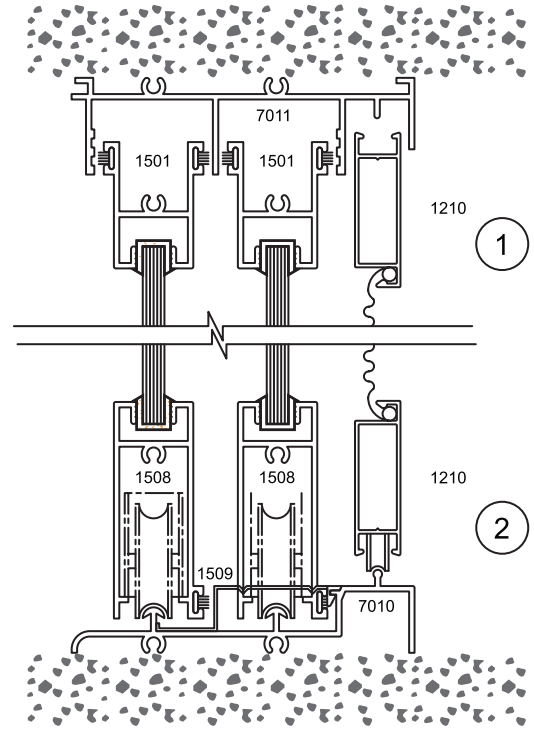

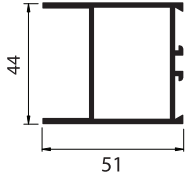
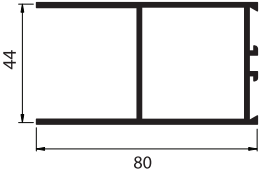
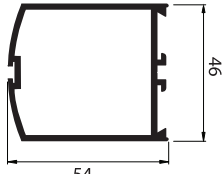
TYPICAL ELEVATION

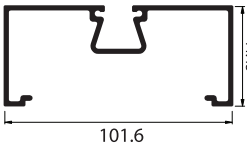
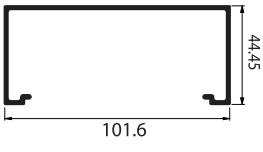
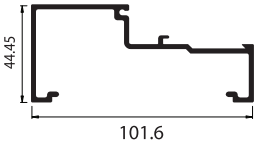
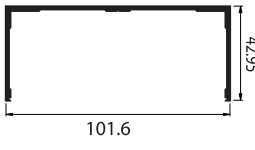

รูปร่าง	ชื่อ	แม่พิมพ์	ยาว (เมตร)	เส้น / มัด	ความหนา (มม.)	น้ำหนัก / เส้น		
						Anodize (สีชุบ)	Powder Coat GSM (สีพ่น โกลด์สตาร์)	Powder Coat Premier (สีพ่น พรีเมียร์)
	เสาบนประตูสวิง	103902 123902 153902	6.40	4	1.0 1.2 1.5	3.30-3.76 4.00-4.66 5.10-5.56		3.60-3.91 4.30-4.81 5.40-5.81
	เสากลางประตูสวิง	103901 123901 153901	6.40	4	1.0 1.2 1.5	4.40-5.10 5.10-6.00 6.10-6.92		4.80-5.30 5.50-6.00 6.50-7.12
	เสาข้างประตูสวิง	103903 123903 133903 153903	6.40	4	1.0 1.2 1.3 1.5	3.30-3.82 4.00-4.72 4.75-5.12 5.15-5.72		3.60-3.90 4.30-4.82 4.90-5.22 5.30-5.82
	ธรณีประตูสวิง	151315 171315	6.40	5	1.5 1.7	3.30-4.11 4.30-4.96		3.50-4.11 4.50-5.00
	กล่องร่อง 4"	102701 112701 122701 132701 152701	6.40	4	1.0 1.1 1.2 1.3 1.5	3.95-4.50 4.50-4.90 5.00-5.50 6.00-6.60 6.70-7.20		4.30-4.60 4.90-5.10 5.20-5.70 6.10-6.70 6.90-7.40
	กล่องเรียบ 4"	102702 112702 122702 132702 152702	6.40	4	1.0 1.1 1.2 1.3 1.5	2.90-3.50 3.50-3.90 4.00-4.60 4.70-5.20 5.30-5.90		3.30-3.60 3.90-4.10 4.20-4.60 4.80-5.20 5.60-6.10
	กล่องเปิด 4"	092705 102705 122705 132705 152705	6.40	4	0.9 1.0 1.2 1.3 1.5	3.10-3.40 3.60-4.20 4.25-4.80 5.30-5.65 5.70-6.30	3.40-3.70	4.00-4.50 4.50-4.90 5.40-5.70 6.00-6.50
	กล่องเจ็ดสัน	123905 133905 153905	6.40	4	1.2 1.3 1.5	4.00-4.60 4.60-4.95 5.00-5.70		4.30-4.90 4.95-5.30 5.40-5.92

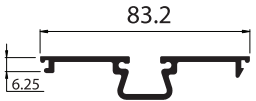
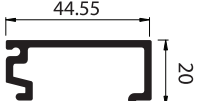
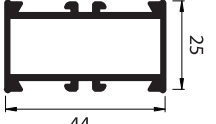
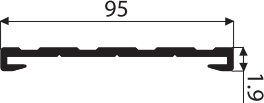
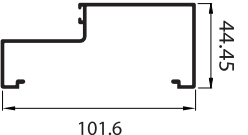
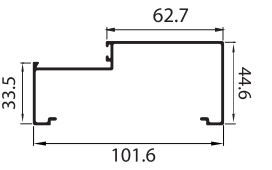
รูปร่าง	ชื่อ	แม่พิมพ์	ยาว (เมตร)	เส้น / ไม้	ความหนา (มม.)	น้ำหนัก / เส้น		
						Anodize (สีชุบ)	Powder Coat GSM (สีพ่น โกลด์สตาร์)	Powder Coat Premier (สีพ่น พรีเมียร์)
	ฟาดบเจ็ดสิบ 4"	123906 153906	6.40	10	1.2 1.5	2.00-2.40 2.50-2.90		2.20-2.51 2.70-2.91
	ฟาดบเรียบ 4"	082704 122704 132704 152704	6.40	10	0.8 1.2 1.3 1.5	1.20-1.51 1.55-1.91 1.95-2.31 2.50-2.90		1.40-1.61 1.70-2.00 2.10-2.51 2.70-3.00
	ฟาดบร่อง 4"	082703 102703 122703 152703	6.40	6	0.8 1.0 1.2 1.5	1.70-2.00 2.05-2.36 2.40-2.66 3.30-3.86		1.90-2.10 2.20-2.41 2.50-2.81 3.70-4.11
	ฟาดบร่องเปิด 4"	082706 122706 152706	6.40	สีชุบ 12 สีพ่น 10	0.8 1.2 1.5	1.30-1.61 1.65-2.00 2.05-2.41		1.50-1.71 1.80-2.11 2.30-2.61
	ชอยลูกฟัก 4"	103900	6.40	4	1.0	2.90-3.41		3.20-3.51
	มือจับประตูสวิง 3.0 มิล	319976	6.40	1	3.1	5.00-6.77		5.20-6.77
	วงกบไม้ ไม้มีดิ่ง	129615 159615	6.40	4	1.2 1.5	4.00-5.02 5.30-6.02		4.50-5.22 5.62-6.12
	วงกบไม้มีดิ่ง	129617	6.40	4	1.2	4.60-5.62		5.00-6.02

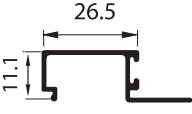
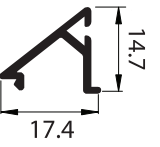
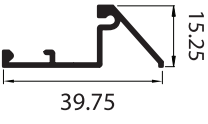
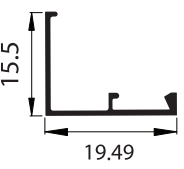
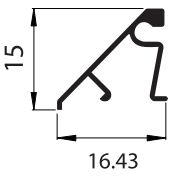
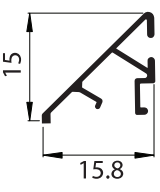
รูปร่าง	ชื่อ	แม่พิมพ์	ยาว (เมตร)	เส้น / ไม้	ความหนา (มม.)	น้ำหนัก / เส้น		
						Anodize (สีซุบ)	Powder Coat GSM (สีฟัน โกลด์สตาร์)	Powder Coat Premier (สีฟัน พรีเมียร์)
	ฝาตบวงกบไม่มีตั้ง	109618	6.40	10	1.0	1.30-1.71		1.50-1.91
	ตัวประตูสวิง	083907 103907	6.10	20	0.8 1.0	0.50-0.62 0.65-0.72		0.55-0.65 0.70-0.80
	ตัวเทใหญ่หัวมน 13/4	083910 103910	6.40	10	0.8 1.0	0.80-1.06 1.10-1.26		0.86-1.06 1.11-1.31
	ตัวเทใหญ่1 นิ้ว	083908	6.40	10	0.8	0.60-0.75		0.70-0.80
	ตัวเทเล็กหัวมน 13/4	083911 103911	6.40	20	0.8 1.0	0.50-0.65 0.70-0.85		0.55-0.65 0.75-0.85
	ตัวเล็ก1 นิ้ว	083909	6.40	20	0.8	0.60-0.75		0.65-0.80

รูปร่าง	ชื่อ	แม่พิมพ์	ยาว (เมตร)	เส้น / มัด	ความหนา (มม.)	น้ำหนัก / เส้น		
						Anodize (สีชุบ)	Powder Coat GSM (สีพ่น โกลด์สตาร์)	Powder Coat Premier (สีพ่น พรีเมียร์)
	รางแขนเล็ก	089078	6.00	8	0.8	2.00-2.31		2.20-2.51
	รางแขนใหญ่	089077 109077 129077 159077	6.00	4	0.8 1.0 1.2 1.5	2.40-2.86 2.87-3.16 3.20-3.46 3.50-3.86		2.60-2.91 3.00-3.21 3.30-3.51 3.60-4.00
	ชนกลางรางแขน	083904	6.40	4	0.8	2.80-3.16		3.00-3.21

Shop front & Doors บานสวิง

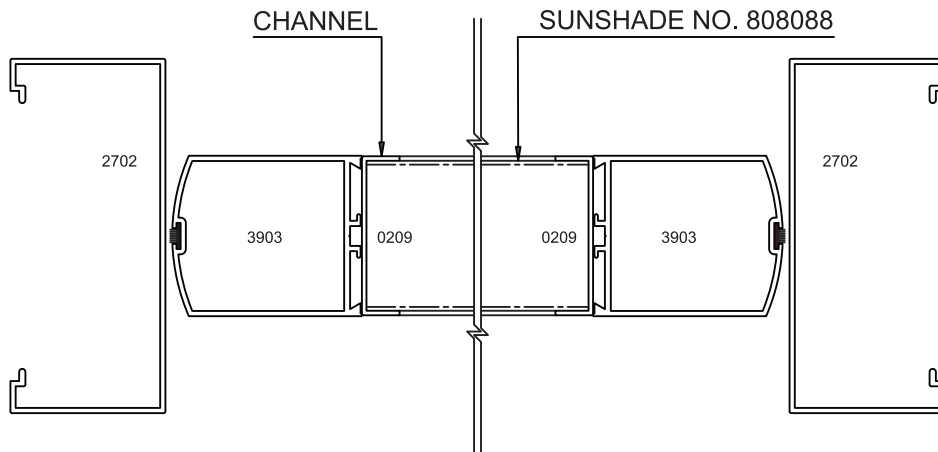
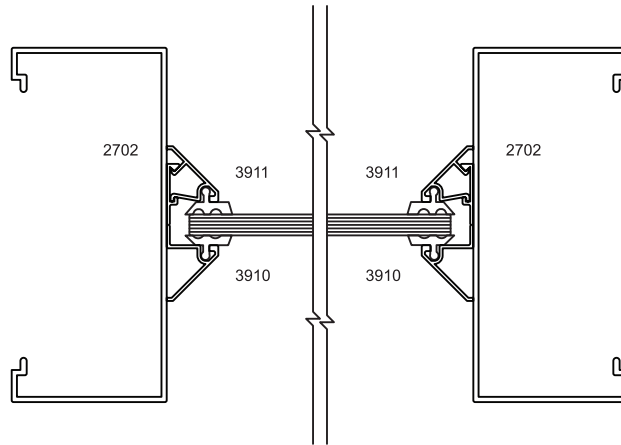

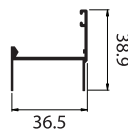
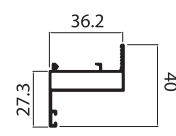
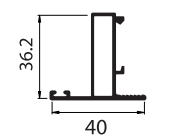
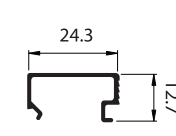
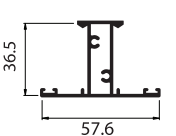
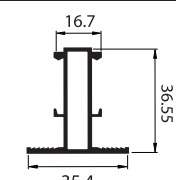
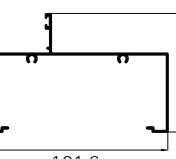
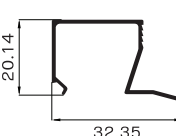
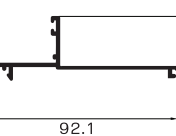
รูปร่าง	ชื่อ	แม่พิมพ์	ยาว (เมตร)	เส้น / มัด	ความหนา (มม.)	น้ำหนัก / เส้น		
						Anodize (สีซุบ)	Powder Coat GSM (สีฟัน โกลด์สตาร์)	Powder Coat Premier (สีฟัน พรีเมียร์)
	กรอบนอกยูเนียน	129330 159330	6.40	6	1.2 1.5	1.90-2.31 2.40-2.91		2.10-2.41 2.60-3.00
	กรอบในยูเนียน	129335 159335	6.40	6	1.2 1.5	3.00-3.41 3.45-3.91		3.20-3.51 3.60-4.00
	กรอบในยูเนียน (ตัวใน)	129334	6.40	6	1.2	3.00-3.41		3.20-3.51
	ตัวกระทุ้งยูเนียน	129331 159331	6.40	20	1.2 1.5	0.60-0.85 0.90-1.20		0.70-0.90 1.00-1.20
	ขอยกลางยูเนียน	128778	6.40	4	1.2	4.00-4.56		4.20-4.61
	แบ่งบานกระทุ้ง ยูเนียน	128779	6.40	4	1.2	3.80-4.36		4.00-4.41
	กล่องกั้นยูเนียน	124203	6.40		1.2	5.32-6.72		5.69-7.18
	ตัวช่องแสงยูเนียน	124202	6.40		1.2	1.74-2.21		1.86-2.37
	ฝาตบกล่องกั้นยูเนียน	154201	6.40		1.5	3.39-4.17		3.63-4.48

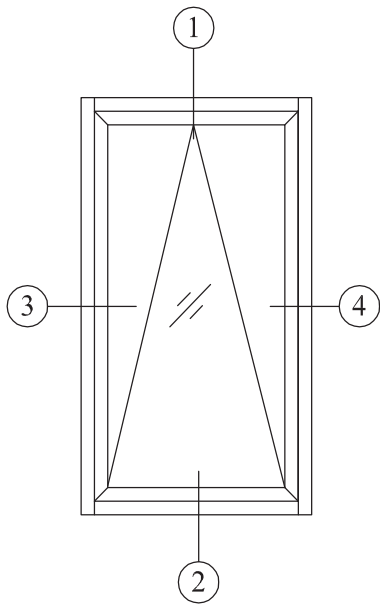

TYPICAL ELEVATION

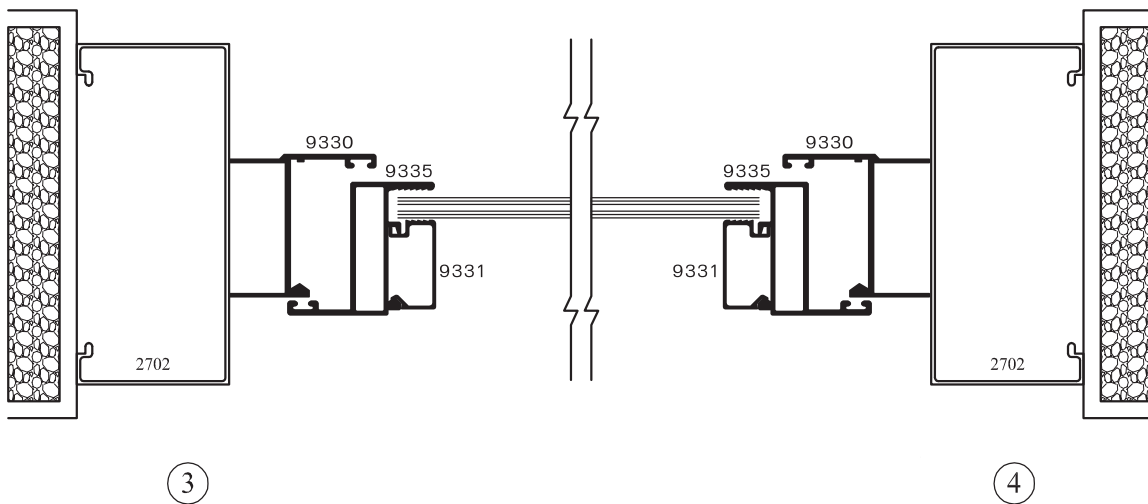
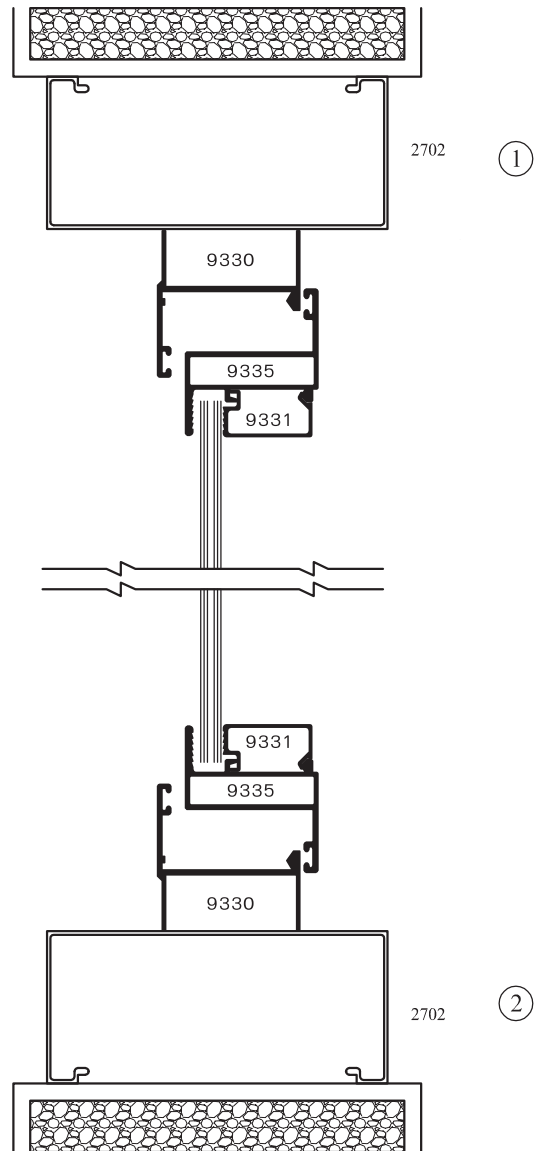

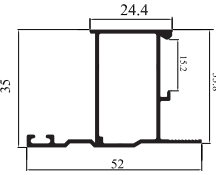
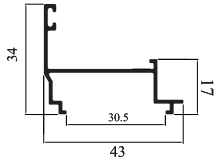
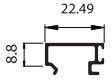
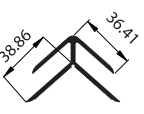

รูปร่าง	ชื่อ	แม่พิมพ์	ยาว (เมตร)	เส้น / ไม้	ความหนา (มม.)	น้ำหนัก / เส้น		
						Anodize (สีชุบ)	Powder Coat GSM (สีพ่น โกลด์สตาร์)	Powder Coat Premier (สีพ่น พรีเมียร์)
	กรอบบานกระทุ้ง GSM	129815	6.40	4	1.2	3.10-3.86		3.50-4.01
	กรอบนอกกระทุ้ง GSM	129816	6.40	4	1.2	2.10-2.65		2.5-2.90
	ตัวบานกระทุ้ง GSM	129814	6.40	20	1.2	0.78-1.00		0.85-1.10
	ฉากข้อต่อ กระทุ้ง 2 ชั้น GSM	309817	6.00	2	3.0	7.00-8.21		



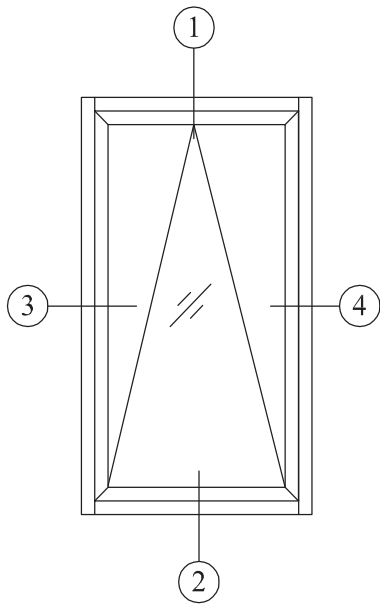

### คุณสมบัติ

- กรอบนอกมีร่องใส่ยางกันน้ำ และมีร่องยาแนวระหว่างปูนกับอลูมิเนียม หรืออลูมิเนียมกับอลูมิเนียม
- กรอบบานมีร่องยางกันน้ำ 2 ชั้น
- ข้อต่อกรอบบานมี 2 ชั้น เพื่อการยึดประกอบได้เรียบร้อยและแข็งแรง
- คว้าใส่กระจกอยู่ภายในทำให้สะดวกต่อการติดตั้งกระจก
- มือจับล๊อคชนิดแปะสะดวกต่อการติดตั้ง
- กรอบบานติดตั้ง Multipoint Lock ได้
- หน้าต่างติดตั้งได้สูงถึง 2.00 เมตร

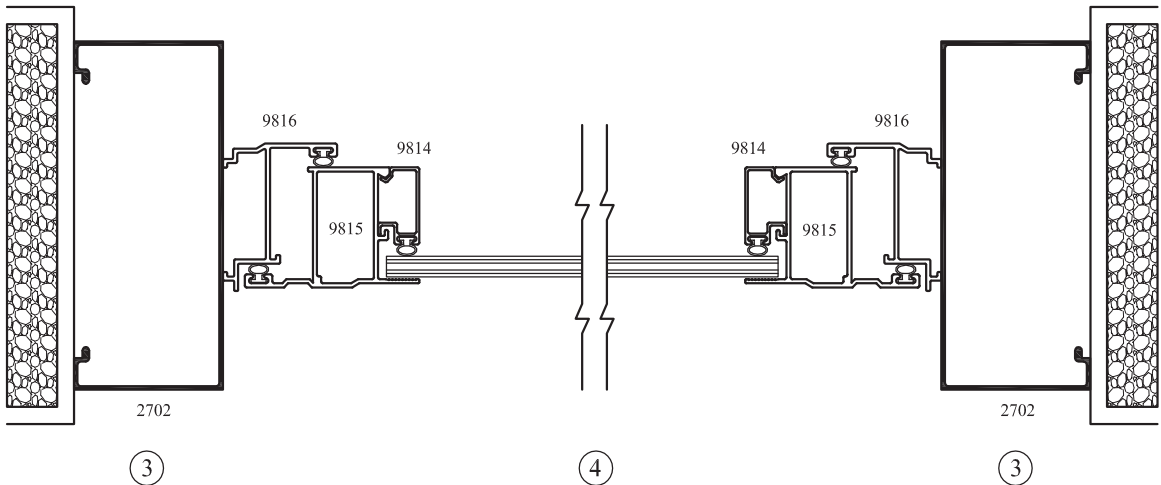
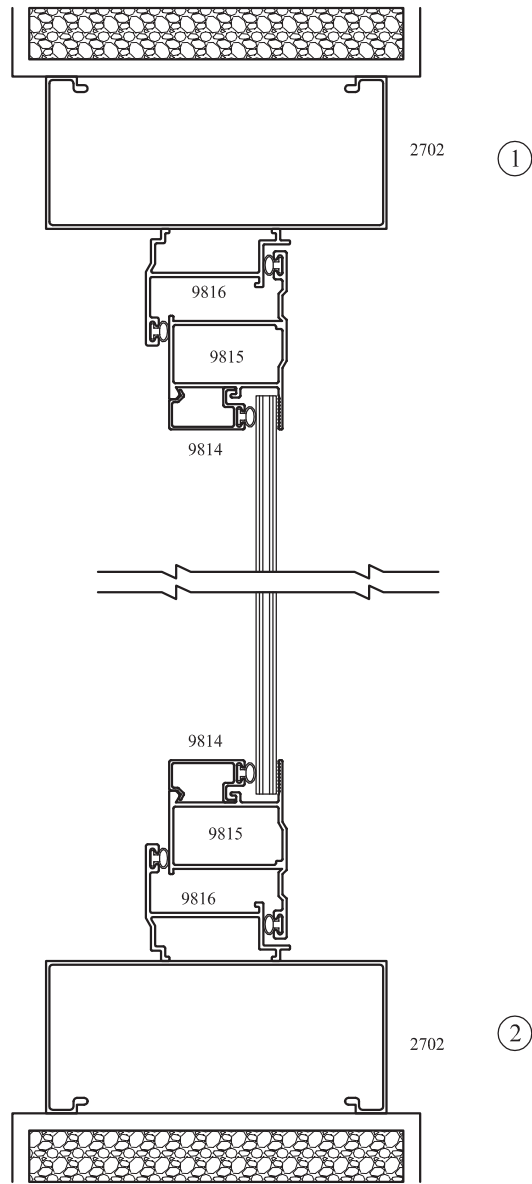

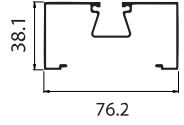
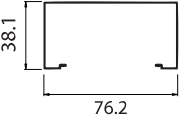
TYPICAL ELEVATION

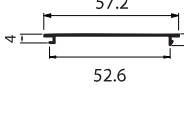
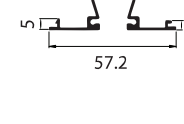

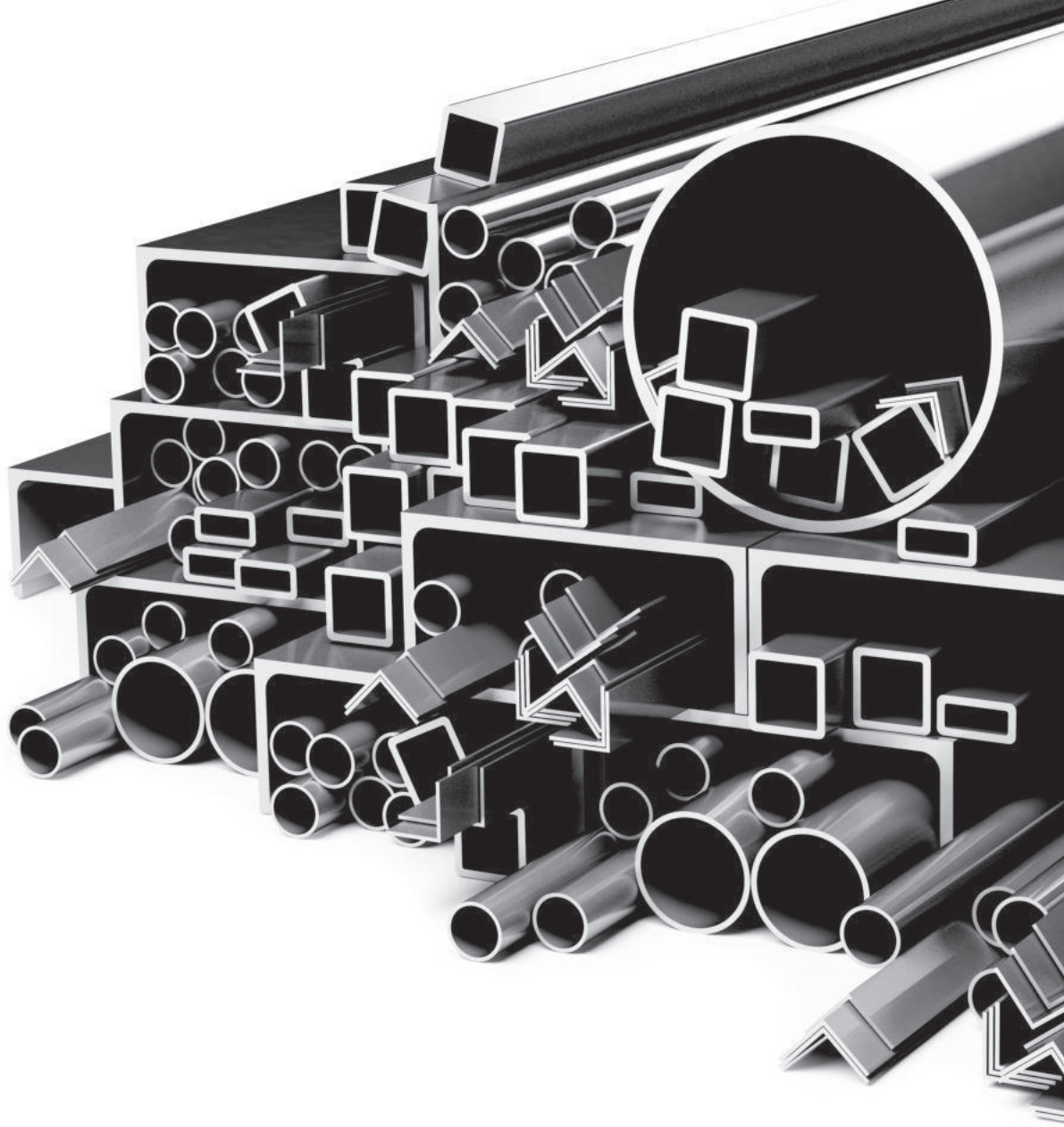

รูปร่าง	ชื่อ	แม่พิมพ์	ยาว (เมตร)	เส้น / มัด	ความหนา (มม.)	น้ำหนัก / เส้น		
						Anodize (สีซุบ)	Powder Coat GSM (สีฟ่น โกลด์สตาร์)	Powder Coat Premier (สีฟ่น พรีเมียร์)
	กล่องร่อง 3"	108770 128770	6.40 6.40	4 4	1.0 1.2	3.40-3.82 4.00-4.42		3.70-3.92 4.80-5.22
	กล่องเรียบ 3"	108768 128768	6.40 6.40	4 4	1.0 1.2	2.20-2.72 3.20-3.62		2.50-2.82 3.60-4.02
	กล่องเปิด 3"	108767 128767	6.40 6.40	4 4	1.0 1.2	2.90-3.42 3.45-3.82		3.20-3.92 4.00-4.32
	ฟาดบเรียบ 3"	088771 128771	6.40 6.40	10 10	0.8 1.2	1.00-1.51 1.30-1.51		1.20-1.61 1.40-1.61
	ฟาดบร่อง 3"	088769 128769	6.40 6.40	6 6	0.8 1.2	1.70-2.16 2.20-2.41		1.90-2.21 2.30-2.61
	ฟาดปิดกล่องเปิด 3"	088766 128766	6.40 6.40	12 12	0.8 1.2	1.10-1.41 1.50-1.71		1.30-1.51 1.60-1.81



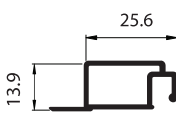
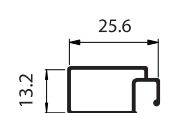
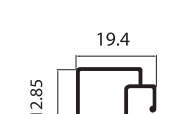
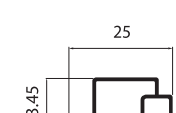
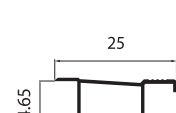
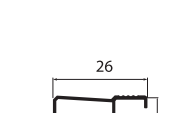
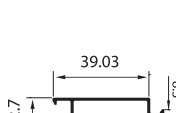

# GOLDSTAR

อลูมิเนียมเส้นหน้าตัดมาตรฐานสำหรับ งานอลูมิเนียมทั่วไป

[www.goldstarmetal.com](http://www.goldstarmetal.com) | 034 467 155

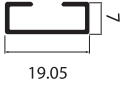
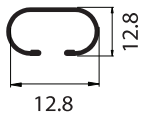
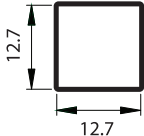
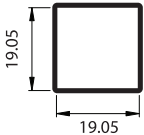
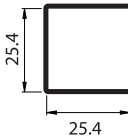
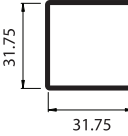
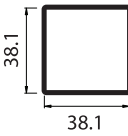
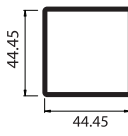
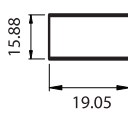
รูปร่าง	ชื่อ	แม่พิมพ์	ยาว (เมตร)	เส้น / มัด	ความหนา (มม.)	น้ำหนัก / เส้น		
						Anodize (สีซุบ)	Powder Coat GSM (สีพ่น โกลด์สตาร์)	Powder Coat Premier (สีพ่น พรีเมียร์)
	ประตูมีริม	100303 120303	6.10	20	1.0 1.2	0.75-0.91 0.90-1.06		0.81-0.91 1.01-1.11
	ประตูไม่มีริม	100300	6.10	20	1.0	0.80-0.91		0.81-0.91
	หน้าต่างไม่มีริม	080302 120302	6.10	20	0.8 1.2	0.50-0.56 0.60-0.71		0.64-0.71
	หน้าต่างมีริม	080301 100301 120301 150301 170301	6.10	20	0.8 1.0 1.2 1.5 1.7	0.50-0.55 0.56-0.60 0.63-0.70 0.75-0.80 1.00-1.25		0.60-0.63 0.65-0.74 0.75-0.80 1.20-1.40
	กรอบรูปเงาหลายมีริม	080702	6.00	20	0.8	1.00-1.20		1.10-1.40
	กรอบรูปเงาหลาย	080701 100701	6.00	20	0.8 1.0	0.90-1.01 1.20-1.41		1.01-1.21 1.31-1.61
	มุ้งลวด เกี่ยวเลื่อนร่องเล็ก	121211	6.10	10	1.2	2.30-2.90		2.60-3.30
	ชนกลางมุ้ง	101530	6.00	20	1.0	0.50-0.61		0.60-0.63

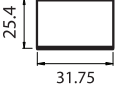
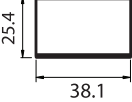

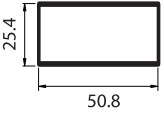
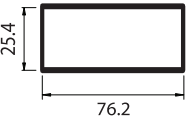
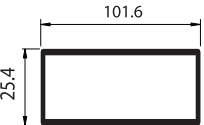
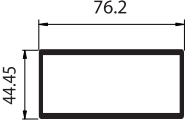
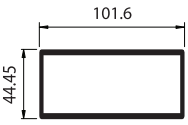
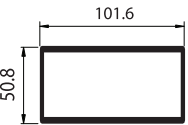
รูปร่าง	ชื่อ	แม่พิมพ์	ยาว (เมตร)	เส้น / มัด	ความหนา (มม.)	น้ำหนัก / เส้น		
						Anodize (สีชมพู)	Powder Coat GSM (สีฟันทอง)	Powder Coat Premier (สีฟันทอง)
	ซีเส้นกลาง 3/4"	100306	6.00	40	1.0	0.39-0.47		0.45-0.50
	ซีรางม่าน 1"	080002 120002	6.00	10	0.8 1.2	0.65-0.71 0.75-0.81		0.80-0.86
	กล่องครึ่งนิ้ว (1/2x1/2)	080910	6.00	20	0.8	0.41-0.49		0.42-0.53
	กล่องทงทง (3/4x3/4)	200920	6.00	10	2.0	2.01-2.51		2.10-2.50
	กล่องนิ้ว-นิ้ว (1x1)	100902 120902 150902 200902	6.00	12	1.0 1.2 1.5 2.0	1.00-1.31 1.30-1.61 2.34-2.66 2.90-3.51		1.10-1.41 1.50-1.81 2.50-2.71 3.00-3.61
	กล่องนิ้วสอง (1 1/4x1 1/4)	080907 100907	6.00	9	0.8 1.0	1.20-1.41 1.50-1.76		1.70-2.00
	กล่องนิ้วครึ่ง (1 1/2x1 1/2)	080909 100909 150909	6.00	6	0.8 1.0 1.5	1.30-1.52 2.00-2.67 3.57-4.12		2.20-2.72 3.80-4.12
	กล่องนิ้วทง (1 3/4x1 3/4)	090904 100904 120904 150904	6.00	4	0.9 1.0 1.2 1.5	2.30-2.52 2.60-3.17 3.20-3.52 3.55-3.92		2.50-2.72 2.80-3.30 3.40-3.70 3.80-4.02
	กล่องห้าทง-ทงทง (5/8x3/4)	083014	6.00	20	0.8	0.55-0.61		

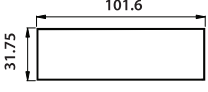
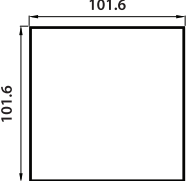
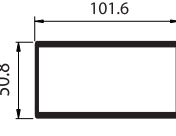
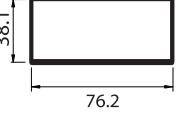
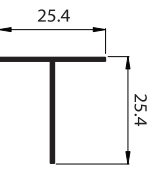
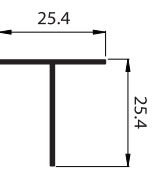
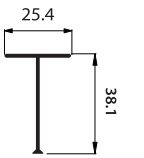
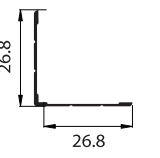
รูปร่าง	ชื่อ	แม่พิมพ์	ยาว (เมตร)	เส้น / ไม้	ความหนา (มม.)	น้ำหนัก / เส้น		
						Anodize (สีชมพู)	Powder Coat GSM (สีฟันทองคัสตอร์)	Powder Coat Premier (สีฟันทวีเมียร์)
	ก่่งนิ้ว-นิ้วสอง (1x1 1/4)	080906	6.00	8	0.8	1.10-1.31		1.20-1.55
	ก่่งนิ้ว-นิ้วครึ่ง (1x1 1/2)	080911 100911	6.00	8	0.8 1.0	1.20-1.41 1.50-1.86		1.70-1.91
	ก่่งนิ้ว-นิ้วหก (1x1 3/4)	100903 120903	6.00	8	1.0 1.2	1.70-1.92 2.50-2.97		1.80-2.12 2.60-3.02
	ก่่งนิ้ว-สองนิ้ว (1x2)	100912 120912	6.00	8	1.0 1.2	1.82-2.22 2.52-2.97		2.00-2.42 2.60-3.02
	ก่่งนิ้ว-สามนิ้ว (1x3)	100913 120913	6.00	4	1.0 1.2	2.70-3.00 3.75-4.17		2.80-3.22 4.00-4.42
	ก่่งนิ้ว-สี่นิ้ว (1x4)	120915 150915	6.00	4	1.2 1.5	4.20-4.98 5.50-6.28		4.50-5.03 5.80-6.33
	ก่่งนิ้วหก-สามนิ้ว (1 3/4x3)	100908 120908 150908	6.00	2	1.0 1.2 1.5	3.10-3.78 4.00-4.78 5.50-6.38		3.30-3.78 4.20-4.78 5.80-6.38
	ก่่งนิ้วหก-สี่นิ้ว (1 3/4x4)	109185 129185 159185	6.00	2	1.0 1.2 1.5	4.30-5.13 5.20-6.15 6.70-7.38		4.60-5.13 5.50-6.15 7.00-7.53
	ก่่งสองนิ้ว-สี่นิ้ว (2x4)	159266	6.00	2	1.5	7.00-7.88		7.50-8.03



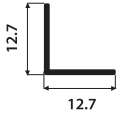
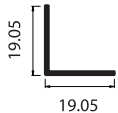
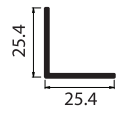
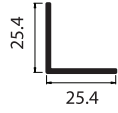
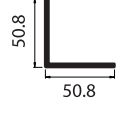
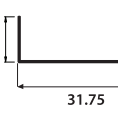
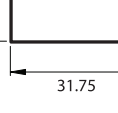
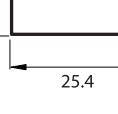

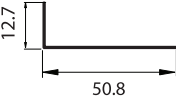
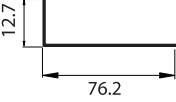
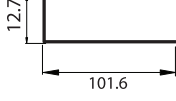
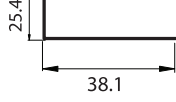
รูปร่าง	ชื่อ	แม่พิมพ์	ยาว (เมตร)	เส้น / ไม้	ความหนา (มม.)	น้ำหนัก / เส้น		
						Anodize (สีชมพู)	Powder Coat GSM (สีฟง โกลด์สตาร์)	Powder Coat Premier (สีฟง พรีเมียร์)
	กล่อง (1-1/4"x4")	006153	6.00	2	1.2	4.51-5.85		4.85-6.23
	กล่อง(4*4)	006099	6.00	1	1.8	10.70-12.70		11.34-13.39
	กล่องสี่นิ้ว-สองนิ้ว (4x2)	124031	6.00	1	1.2	5.35-6.83		5.68-7.27
	กล่องสามนิ้ว-นิ้วครึ่ง (3x1 1/2)	124032	6.00	1	1.2	4.06-5.18		4.31-5.51
	ตัวทีนิ้ว-นิ้ว (1x1) (ยาว 6.25 เมตร)	097001	6.25	20	0.9	0.38-0.43		0.42-0.47
		107001			1.0	0.47-0.50		0.50-0.54
		117001			1.1	0.54-0.60		0.54-0.60
		127001			1.2	0.65-0.70		
		157001			1.5	0.74-0.80		
	ตัวทีนิ้ว-นิ้ว (1x1) (ยาว 6.10 เมตร)	097001	6.10	20	0.9	0.38-0.43		0.39-0.45
		107001			1.0	0.46-0.50		0.47-0.50
		117001			1.1	0.54-0.60		0.54-0.60
		127001			1.2	0.65-0.70		
		157001			1.5	0.74-0.80		
	ตัวทีนิ้ว-นิ้วครึ่ง (1x1 1/2)	107002	6.10	10	1.0	0.85-0.90		0.89-0.94
		127002			1.2	0.90-1.10		0.94-1.14
		187002			1.8	1.85-2.00		
	ฉากขาซิงค์	089935	5.70	10	0.8	0.75-0.85		0.85-0.95

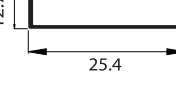
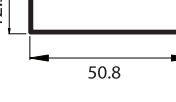
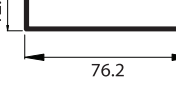

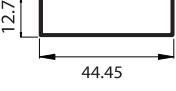
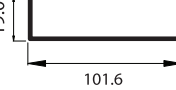
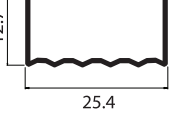
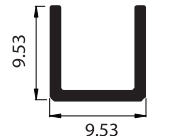
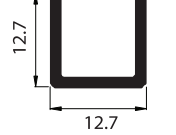
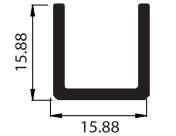
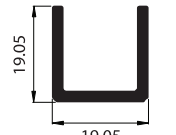
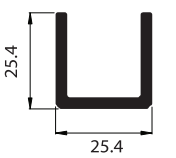
รูปร่าง	ชื่อ	แม่พิมพ์	ยาว (เมตร)	เส้น / มัด	ความหนา (มม.)	น้ำหนัก / เส้น		
						Anodize (สีชุบ)	Powder Coat GSM (สีพ่น โกลด์สตาร์)	Powder Coat Premier (สีพ่น พรีเมียร์)
	ฉากสี่หู (1/2x1/2)	100102	6.00	50	1.0	0.30-0.40		0.35-0.40
	ฉากหกหู (3/4x3/4)	100104 120104 150104	6.00	50	1.0 1.2 1.5	0.39-0.45 0.60-0.70 0.90-1.00		0.45-0.47 0.65-0.70
	ฉากนิ้ว-นิ้ว (1x1)	100105 120105 130105	6.00	50	1.0 1.2 1.3	0.51-0.61 0.65-0.76 0.80-0.91		0.55-0.61 0.70-0.76 0.80-0.96
	ฉากข้อต่อนิ้ว-นิ้ว (1x1)	140105 150105 180105 300105	6.00	10	1.4 1.5 1.8 3.0	1.15-1.26 1.30-1.51 1.80-2.01 2.20-2.41		1.25-1.41 1.40-1.61 1.80-2.21 2.30-2.51
	ฉากข้อต่อสองนิ้ว (2x2)	230100 500100	6.00	2	2.3 5.0	3.70-3.91 7.00-8.01		4.00-4.51 7.50-8.51
	ฉากหกหู-นิ้วสอง (3/4x1 1/4)	150106	6.00	10	1.5	1.30-1.51		1.50-1.71
	ฉากครึ่งนิ้ว-นิ้วสอง (1/2x1 1/4)	100112	6.00	50	1.0	0.50-0.60		0.50-0.65
	ฉากครึ่งนิ้ว-นิ้ว (1/2x1)	080108 100108	6.00	50	0.8 1.0	0.24-0.26 0.30-0.37		0.24-0.26 0.33-0.37

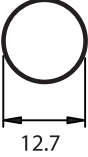
รูปร่าง	ชื่อ	แม่พิมพ์	ยาว (เมตร)	เส้น / มัด	ความหนา (มม.)	น้ำหนัก / เส้น		
						Anodize (สีชมพู)	Powder Coat GSM (สีฟัน โกลด์สตาร์)	Powder Coat Premier (สีฟัน พรีเมียร์)
	ฉากครึ่งนิ้ว-สองนิ้ว (1/2x2)	050109 100109	6.00	20	0.5 1.0	0.58-0.75 0.80-1.11		0.60-0.81 0.90-1.11
	ฉากครึ่งนิ้ว-สามนิ้ว (1/2x3)	060111 100111 120111	6.00	20	0.6 1.0 1.2	0.90-1.21 1.30-1.51 1.55-1.81		1.00-1.31 1.30-1.61 1.60-1.81
	ฉากครึ่งนิ้ว-สี่นิ้ว (1/2x4)	100107	6.00	10	1.0	1.50-1.71		1.70-1.81
	ฉากนิ้ว-นิ้วครึ่ง (1x1 1/2)	080114	6.00	50	0.8	0.60-0.76		0.68-0.81
	ยูครึ่งนิ้ว-เจ็ดหุบ (1/2x7/8)	080208 100208	6.00	40	0.8 1.0	0.30-0.34 0.34-0.37		0.30-0.41
	ยูครึ่งนิ้ว-นิ้ว (1/2x1)	100202 120202	6.00	40	1.0 1.2	0.36-0.39 0.40-0.51		0.36-0.41
	ยูครึ่งนิ้ว - สองนิ้ว (1/2x2)	088469	6.00	10	0.80	0.90-1.11		1.00-1.31
	ยูครึ่งนิ้ว - สามนิ้ว (1/2x3)	088470	6.00	10	0.80	1.20-1.41		1.30-1.61

รูปร่าง	ชื่อ	แม่พิมพ์	ยาว (เมตร)	เส้น / มัด	ความหนา (มม.)	น้ำหนัก / เส้น		
						Anodize (สีชุบ)	Powder Coat GSM (สีพ่น โกลด์สตาร์)	Powder Coat Premier (สีพ่น พรีเมียร์)
	ยูครึ่งนิ้ว-นิ้วหก (1/2x13/4)	080209	6.00	10	0.8	0.90-1.01		1.00-1.11
	ยูหกท่อน-สี่นิ้ว (3/4x4)	089893	6.00	6	0.8	1.90-2.32		2.10-2.47
	ยูลายครึ่งนิ้ว-นิ้ว (1/2x1)	100203	6.00	40	1.0	0.36-0.41		0.36-0.46
	ยูสามท่อน (3/8)	100201	6.00	50	1.0	0.30-0.35		0.30-0.40
	ยูครึ่งนิ้ว (1/2)	080204	6.00	50	0.8	0.50-0.63		0.50-0.65
	ยูห้าท่อน (5/8)	080205	6.00	50	0.8	0.51-0.64		0.51-0.66
	ยูหกท่อน (3/4)	080206	6.00	50	0.8	0.56-0.74		0.59-0.81
	ยูนิ้ว - นิ้ว (1x1)	128471	6.00	10	1.20	1.30-1.51		1.40-1.71

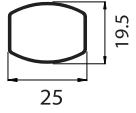
รูปร่าง	ชื่อ	แม่พิมพ์	ยาว (เมตร)	เส้น / มัด	ความหนา (มม.)	น้ำหนัก / เส้น		
						Anodize (สีชมพู)	Powder Coat GSM (สีฟัน โกลด์สตาร์)	Powder Coat Premier (สีฟัน พรีเมียร์)
	ท่อกลมสามท่อน (3/8)	081106 101106	6.00	50	0.8 1.0	0.18-0.21 0.42-0.48		
	ท่อกลมสี่ท่อน (1/2)	101110 121110	6.00	20	1.0 1.2	0.58-0.65 0.66-0.75		
	ท่อกลมห้าท่อน (5/8)	081102 151102	6.00	10	0.8 1.5	0.67-0.76 1.00-1.21		
	ท่อกลมหกท่อน (3/4)	121103	6.00	10	1.2	1.00-1.21		1.00-1.31
	ท่อกลมหนึ่งนิ้ว (1")	081101	6.00	10	0.8	1.00-1.21		1.00-1.31
	ท่อกลมลาย 25 มม.	081119	6.00	10	0.8	0.90-1.21		0.95-1.36
	ท่อรูปไข่	083015	6.10	20	0.8	0.60-0.68		

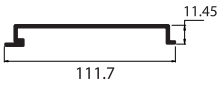
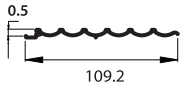
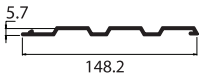
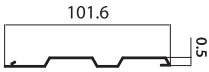
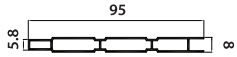
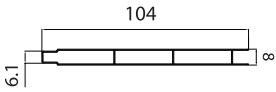
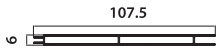
รูปร่าง	ชื่อ	แม่พิมพ์	ยาว (เมตร)	เส้น / มัด	ความหนา (มม.)	น้ำหนัก / เส้น		
						Anodize (สีชมพู)	Powder Coat GSM (สีฟันทูนา)	Powder Coat Premier (สีฟันทูนาพรีเมียร์)
	ลูกฟูกเรียบขีด	081130 121130	6.00	6	0.8 1.2	1.70-2.01 2.20-2.76		1.90-2.31 2.40-2.81
	ลูกฟูกลอนเล็ก	089998	6.00	10	0.8	1.20-1.41		1.31-1.61
	ลูกฟูกลอนใหญ่	089999 129999	6.00	10	0.8 1.2	1.44-1.94 2.20-2.74		1.74-2.20 2.44-2.84
	ลูกฟูกลอนใหญ่ 4 นิ้ว	087775	6.00	10	0.8	0.90-1.21		1.20-1.51
	ลูกฟูกลอน 2 หน้า	087990	6.00	5	0.8	2.38-3.37		2.61-3.64
	ลูกฟูกลอนเรียบ 2 หน้า	066385	6.00	5	0.6			2.50-2.82
	ลูกฟูกลอนเรียบ 2 หน้า	097785	6.00	10	0.8	2.40-2.72		2.50-2.82

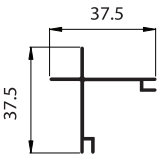
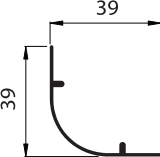
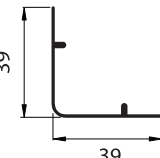
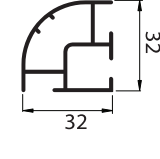
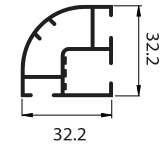
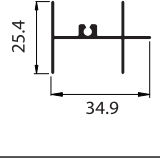
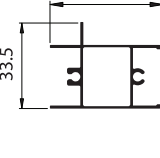
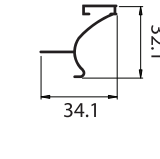
รูปร่าง	ชื่อ	แม่พิมพ์	ยาว (เมตร)	เส้น / มัด	ความหนา (มม.)	น้ำหนัก / เส้น		
						Anodize (สีชมพู)	Powder Coat GSM (สีฟัน โกลด์สตาร์)	Powder Coat Premier (สีฟัน พรีเมียร์)
	เสาในตู้	082708	6.40	10	0.8	1.20-1.61		1.41-1.71
	เสานอกมุม	082707	6.40	10	0.8	1.10-1.51		1.21-1.51
	เสานอกหัวเหลี่ยม	081111	6.40	10	0.8	1.10-1.41		1.21-1.41
	ตัวหัวมุม (1407)	081407	6.00	4	0.8	2.20-2.66		2.41-2.71
	ตัวหัวมุมร่องหยัก (1408)	081408	6.00	4	0.8	2.40-2.96		2.61-3.01
	เสานอนเล็กมีปีก	089989	6.00	10	0.8	0.95-1.31		1.21-1.41
	เสานอนใหญ่	089990	6.00	6	0.8	2.10-2.51		2.21-2.61
	รางบัวเล็ก	082006	6.00	12	0.8	0.80-1.11		0.91-1.11

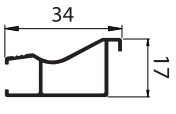
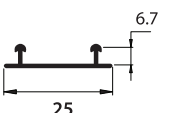
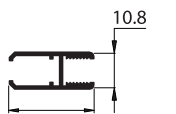
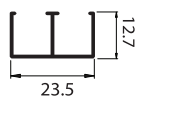
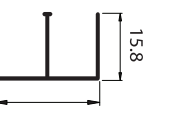
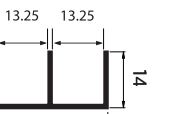
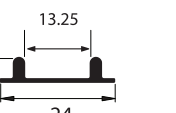
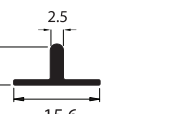
รูปร่าง	ชื่อ	แม่พิมพ์	ยาว (เมตร)	เส้น / ไม้	ความหนา (มม.)	น้ำหนัก / เส้น		
						Anodize (สีชมพู)	Powder Coat GSM (สีฟัน โกลด์สตาร์)	Powder Coat Premier (สีฟัน พรีเมียร์)
	กรอบรูปหน้าเว้า	082709	6.00	20	0.8	0.90-1.31		1.01-1.31
	รางล่างแหลม	080508	4.88	40	0.8	0.45-0.54		0.50-0.60
	รางหนีบ	080505 100505	4.88	20	0.8 1.0	0.54-0.65 0.80-1.00		0.83-1.15
	รางบนตัน	080510 100510	4.88	40	0.8 1.0	0.55-0.65 0.75-0.90		0.58-0.73 0.80-0.90
	รางบนลึก	080506	4.88	40	0.8	0.50-0.66		0.59-0.74
	รางข้าง	100507	4.88	40	0.8	0.60-0.86		0.71-0.91
	รางล่างคู่หัวมน	100509	4.88	40	1.0	0.60-0.80		0.70-0.90
	รางเดี่ยว	100511	4.88	20	1.0	0.40-0.50		0.50-0.60

รูปร่าง	ชื่อ	แม่พิมพ์	ยาว (เมตร)	เส้น / มัด	ความหนา (มม.)	น้ำหนัก / เส้น		
						Anodize (สีชมพู)	Powder Coat GSM (สีฟันทองคัสตอร์)	Powder Coat Premier (สีฟันทวีเมียร์)
	แชด 1"	061153 101153	6.00	40	0.6 1.0	0.48-0.56 0.70-0.81		0.50-0.59 0.80-0.91
	แชด 1 3/4"	081154 101154	6.00	10	0.8 1.0	0.80-0.92 1.00-1.32		0.85-0.97 1.20-1.42
	แชด 4"	101152 121152	6.00	10	1.0 1.2	2.20-2.63 2.65-3.03		2.43-2.63 2.80-3.03
	กล่อง Sunshade 1 3/4*3"	100905	6.40	4	1.0	3.20-3.62		3.50-3.82

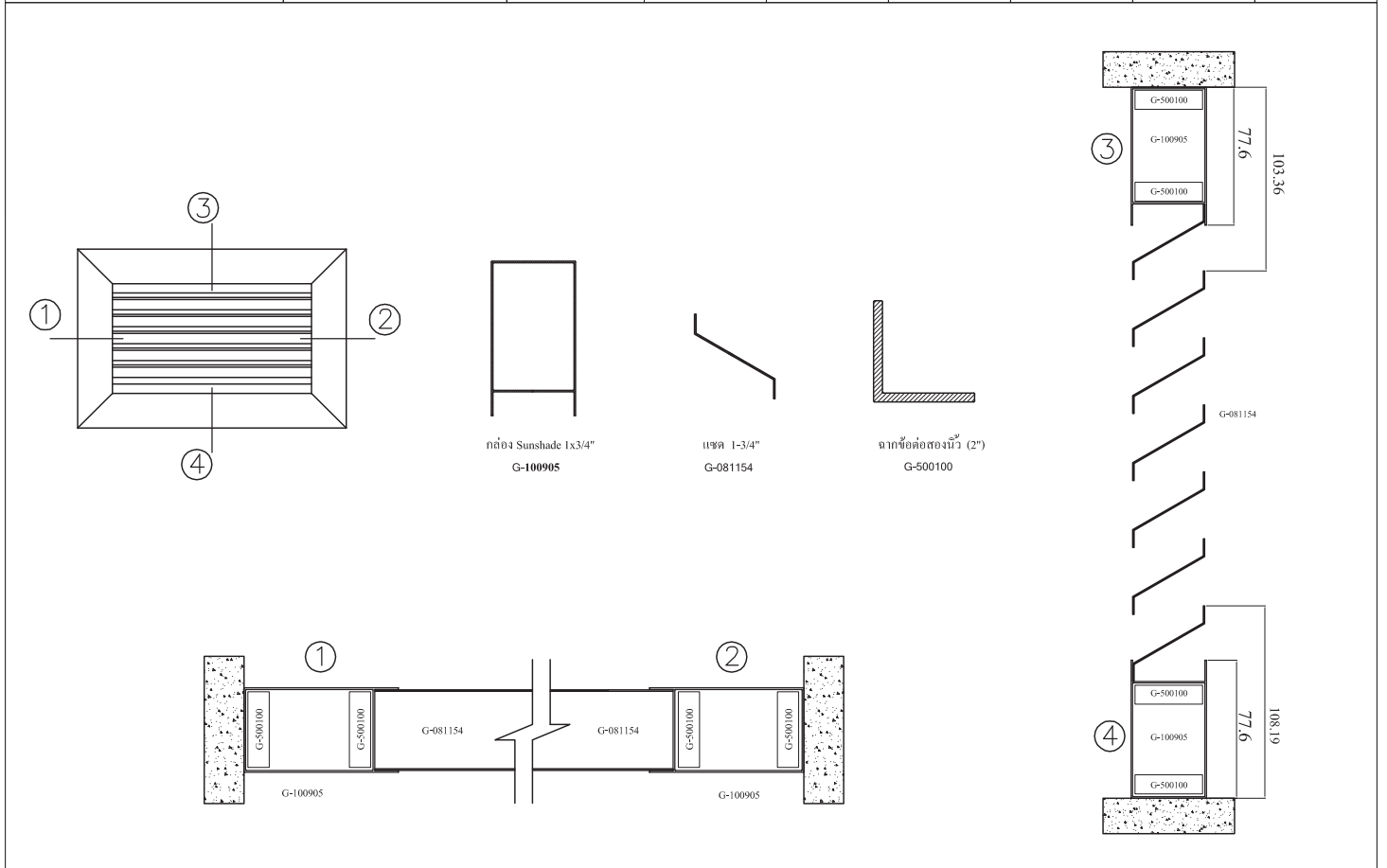



## การตรวจวัดคุณภาพและการรับประกัน

เพื่อให้ลูกค้ามั่นใจในผลิตภัณฑ์และบริการของเรา ทีมงานด้านเทคนิคซึ่งมีความเชี่ยวชาญจึงต้องทำการทดสอบคุณภาพของผลิตภัณฑ์ตามขั้นตอนและวิธีการหลาย ๆ อย่าง ก่อนที่จะนำส่งถึงลูกค้า พร้อมยินดีแนะนำให้คำปรึกษาแนะนำเกี่ยวกับการดูแลรักษาผลิตภัณฑ์ให้คงคุณภาพที่ดีเยี่ยม

1. งานชุบโหนดซ์ (ANODIZING)
  1. การตรวจสอบคุณภาพสีความสม่ำเสมอของสี (ตามตัวอย่างเทียบสี)
  2. การตรวจสอบความหนาของฟิล์ม 6 -10 ไมครอน (สำหรับงานตลาด)
  3. การตรวจสอบความหนาของฟิล์ม 8 -10 ไมครอน (สำหรับงานอุตสาหกรรม)
  4. การทดสอบการซีลล์ (Dye sport Test)
  
2. งานพ่นสี (POWDER COATING)
  1. การตรวจสอบคุณภาพสี(ตามตัวอย่างเทียบสี)
  2. ตรวจสอบความหนาของสีพ่น 60 - 80 ไมครอน
  3. การทดสอบคุณภาพของสี ประกอบด้วย
    - GLOSS TESTER 60 (ความเงาของสี)
    - IMPACT TESTER (การยึดเกาะของสี)
    - PENCIL TESTER (การทดสอบรอยขีดข่วน)
    - CROSS CUT TESTER (การยึดเกาะของสี)
    - BENDING TESTER (การยึดเกาะของสี)
    - MEK TEST (ทดสอบการสึกของสี)

## ผู้ผลิตอลูมิเนียมเส้นหน้าตัด

สำหรับงานตลาด/สถาปัตยกรรมและงานอุตสาหกรรมทุกประเภท



### Interpon D-Architectural Products

	Standard Durability Interpon D1000 Series	Ultra Durability Interpon D2000 Series	Hyper Durability Interpon D3000 Series
Product Range	Interpon D1010	Interpor D2015 Interpon D2015 Brilliance*	Interpon D3020
Resin Type	Polyester	Polyester	Flurpolymer (Alternative to PVDF)
Performance Specification	AAMA2603, Qualicoat 1, BS6496, AS3715	AAMA2604, Qualicoat 2	AAMA2605, Qualicoat 3
Weathering Specification	1 year South Florida	3 & 5 year South Florida	AAMA2605, Qualicoat 3
Corrosion Resistance (salt Spray)	1,500 hours	3,000 hours	4,000 hours
Mechanical	Excellent	Excellent	Good
Finishes	Matt, Satin, Gloss, Texture	Matt, Satin, Gloss, Texture	Matt
Colour Range	Virtually all colours from nearly any source (RAL, Pantone and customcolours)		



### Interpon D Project Warrantee

Product Range Environment	Interpon D1010 Warrantee Period		Interpon D2015 Warrantee Period		Interpon D3020 Warrantee Period	
	Film Integrity (Checking / Cracking)	Colour Integrity (Colour Retention / Chalking)	Film Integrity (Checking / Cracking)	Colour Integrity (Colour Retention / Chalking)	Film Integrity (Checking / Cracking)	Colour Integrity (Colour Retention / Chalking)
Normal C3 Inland	10 Years	10 Years	20 Years	15 Years	30 Years	20 Years
Marine - C4 Coastal Industrial-C5	10 Years	10 Years	20 Years	15 Years	30 Years	20 Years
Swimming Pool (>2m from edge of pool)	10 Years	10 Years	20 Years	15 Years	30 Years	20 Years



Product Series	TGIC or TGIC-free	Gloss	Qualicoat				Unit	Equivalent to AAMA	Product Warranty
			Gloss category	Class	Metallic Colour Approved	P-Nr			
Corro-Coat Durasol	TGIC-free	20 ± 5	1	3	yes	P-0896	JPC-UAE	2605	30 yrs
Corro-Coat PE-SDF Series 2006*	TGIC	65 ± 7	---	---	---	---	---	2604	25 yrs
Corro-Coat PE-SDF Series 2008	TGIC	85 ± 10	3	2	yes	P-0723	JPC-UAE	2604	
Corro-Coat PE-SDF Series 2903	TGIC-free	35 ± 7	1	2	yes	P-0794	JPC-UAE	2604	
Corro-Coat PE-SDF Series 2908	TGIC-free	85 ± 10	---	---	---	---	---	2604	
Corro-Coat PE-F Series 1301	TGIC	12 ± 5	1	1	yes	P-0546	JPC-TH	2603	
Corro-Coat PE-F Series 1303	TGIC	30 ± 5	1	1	yes	P-0448	JPC-TH	2603	
Corro-Coat PE-F Series 1307	TGIC	77 ± 7	3	1	yes	P-0449	JPC-TH	2603	
Corro-Coat PE-F Series 1308	TGIC	90 ± 10	3	1	yes	P-0449	JPC-TH	2603	
Corro-Coat PE-F Series 1403	TGIC	30 ± 5	1	1	yes	P-0547	JPC-TH	2603	exterior 10
Corro-Coat PE-F Series 1406	TGIC	60 ± 7	---	---	---	---	---	2603	
Corro-Coat PE-F Series 1407	TGIC	77 ± 7	3	1	yes	P-0548	JPC-TH	2603	
Corro-Coat PE-F Series 1408	TGIC	90 ± 10	3	1	yes	P-0548	JPC-TH	2603	
Jotun Facade 2403	TGIC-free	30 ± 5	1	1	yes	P-1028	JPC-TH	2603	
Jotun Facade 2286	TGIC-free	65 ± 5	---	---	---	---	---	---	exterior 10
Jotun Facade 2287	TGIC-free	78 ± 5	---	---	---	---	---	---	
Jotun Facade 2288	TGIC-free	88 ± 5	---	---	---	---	---	---	
Jotun Facade 2486	TGIC-free	65 ± 5	---	---	---	---	---	---	exterior 10
Jotun Facade 2487	TGIC-free	78 ± 5	3	1	yes	P-1029	JPC-TH	---	
Jotun Facade 2488	TGIC-free	88 ± 5	3	1	yes	P-1029	JPC-TH	---	
Jotun Facade 2481 Sahara	TGIC-free	12 ± 5	---	---	---	---	---	---	exterior 10
Jotun Super Durable 2901 Sahara	TGIC-free	12 ± 5	---	---	---	---	---	---	25 yrs

แม่พิมพ์ ผลิตแม่พิมพ์ตามแบบ และความต้องการของลูกค้า

พ่นสีฝุ่น (POWDER COATING)

ประเภทอลูมิเนียม 1050, 1100, 3003, 6005A, 6060, 6061, 6063, 6082 ฯลฯ

ตารางความหนาฟิล์มที่เหมาะสมกับการใช้งาน

ความหนาฟิล์ม (ไมครอน)	ความเหมาะสม
8-10	เหมาะกับการใช้งาน ภายในและภายนอกที่สภาพอากาศดี
12-15	เหมาะกับการใช้งาน ภายในและภายนอกทั่วไป
18-20	เหมาะกับการใช้งาน ภายในและภายนอก ที่สภาพอากาศอยู่ในเขตอุตสาหกรรม และบริเวณชายทะเล
≥ 25	เหมาะกับการใช้งาน ภายนอกในเขตอุตสาหกรรม และบริเวณชายทะเล ที่มีสภาวะการกัดกร่อนที่สูง

Code and Colour (GSM)

NA = สีชมพูดำ                      64 = สีพ่นขาวนม  
 NA1 = สีชมพูเทา                    65 = สีพ่นขาวฟ้า  
 512 = สีชมพู  
 519 = สีชมพูดำ



แบบ มอ.๒  
ลำดับที่ ๑

ใบอนุญาตที่ 5614-47/284

ใบอนุญาต

แสดงเครื่องหมายมาตรฐานกับผลิตภัณฑ์อุตสาหกรรม  
อาศัยอำนาจตามความในมาตรา ๑๖ แห่งพระราชบัญญัติมาตรฐานผลิตภัณฑ์อุตสาหกรรม พ.ศ. ๒๕๑๑  
เลขาธิการสำนักงานมาตรฐานผลิตภัณฑ์อุตสาหกรรม  
ออกใบอนุญาตฉบับนี้ให้  
บริษัท โกลด์สตาร์เมททอล จำกัด  
เลขประจำตัวผู้เสียภาษีอากร 0105531013956

แสดงเครื่องหมายมาตรฐานกับผลิตภัณฑ์อุตสาหกรรม อะลูมิเนียมเจืออัดรีดขึ้นรูป

ที่ทำตามมาตรฐานผลิตภัณฑ์อุตสาหกรรม อะลูมิเนียมเจืออัดรีดขึ้นรูป

มาตรฐานเลขที่ มอก. 284-2560

ทำที่โรงงานชื่อ บริษัท โกลด์สตาร์เมททอล จำกัด

นิคมอุตสาหกรรม -

ตั้งอยู่เลขที่ 88 หมู่ที่ 5 ตระกอก/ชอย -

ถนน เศรษฐกิจ 1 ตำบล/แขวง คลองมะเดื่อ อำเภอ/เขต กระทุ่มแบน

จังหวัด สมุทรสาคร ทะเบียนโรงงานเลขที่ 3-60-8/32 สด

รายละเอียดของผลิตภัณฑ์อุตสาหกรรมที่ได้รับอนุญาต แสดงไว้ในลำดับที่ ๒

บันทึกการเปลี่ยนแปลง แสดงไว้ในลำดับที่ ๓

ทั้งนี้ ผู้รับใบอนุญาตต้องปฏิบัติตามเงื่อนไขในการอนุญาตที่เลขาธิการกำหนด

ออกให้ ณ วันที่ 7 ธันวาคม 2564



สำนักงานมาตรฐานผลิตภัณฑ์อุตสาหกรรม



Signed by สำนักงานมาตรฐานผลิตภัณฑ์อุตสาหกรรม (สมอ.) - Thai  
Industrial Standards Institute (TISI)  
Date: 2021-12-07T11:07:46.299+07:00

839๐05๑5

(นางสมพร โรจน์ดำรงการ)

ผู้อำนวยการกองควบคุมมาตรฐาน

ปฏิบัติราชการแทน

เลขาธิการสำนักงานมาตรฐานผลิตภัณฑ์อุตสาหกรรม

Certificate TH22/00000773

The management system of

## Goldstar Metal Co., Ltd.

88 Moo 5, Sethakij Rd., T. Klongmadue, A. Krathumbaen, Samutsakhon 74110, Thailand

has been assessed and certified as meeting the requirements of  
**ISO 9001:2015**

For the following activities  
Manufacturing of Extruded, Anodized and Powder Coated Aluminum



This certificate is valid from 09 December 2022 until 12 October 2025 and remains valid subject to satisfactory surveillance audits.

Issue 2. Certified since 19 September 2022

Last certificate expiry date 12 October 2022  
Recertification audit date 23 September 2022

*Jonathan M. Hall*

Authorised by  
Jonathan Hall  
Global Head - Certification Services

SGS United Kingdom Ltd  
Rossmore Business Park, Ellesmere Port, Cheshire, CH65 3EN, UK  
t +44 (0)151 350-6666 - www.sgs.com



This document is an authentic electronic certificate for Client' business purposes use only. Printed version of the electronic certificate are permitted and will be considered as a copy. This document is issued by the Company subject to SGS General Conditions of certification services available on [Terms and Conditions](#) | SGS. Attention is drawn to the limitation of liability, indemnification and jurisdictional clauses contained therein. This document is copyright protected and any unauthorized alteration, forgery or falsification of the content or appearance of this document is unlawful.







Facebook : GS METAL ผู้นำด้านอลูมิเนียม

# GOLDSTAR



บริษัท โกลด์สตาร์เมทัล จำกัด  
88 หมู่ 5 ต.นครปฐมจ 1 ต.คลองมะเดื่อ  
อ.นครปฐม จ.สมุทรสาคร 74110

Tel. 034 467 155

Fax: 034 467 158-9

info@goldstarmetal.com

[www.goldstarmetal.com](http://www.goldstarmetal.com)